



CZ - Návod k používání přípravku:

Měrka úhlů základní WM – 200

Patentovaná měrka úhlů základní WM-200 Tormek má dvě funkce:

- nastavení přípravku vůči brusnému kamenu, aby byl broušený nástroj broušen pod požadovaným úhlem od 10° - 75°
- měření úhlů ostří nástroje

Měrka úhlů je konstruována tak, aby mohla být použita při libovolném průměru brusného kamene (150 mm – 250 mm). Přesný úhel může být nastaven nezávisle na opotřebení kotouče. Měrka úhlů WM-200 je vybavena dvěma magnety, které jsou vhodné pro připevnění na stroj (T-8 a T-4).

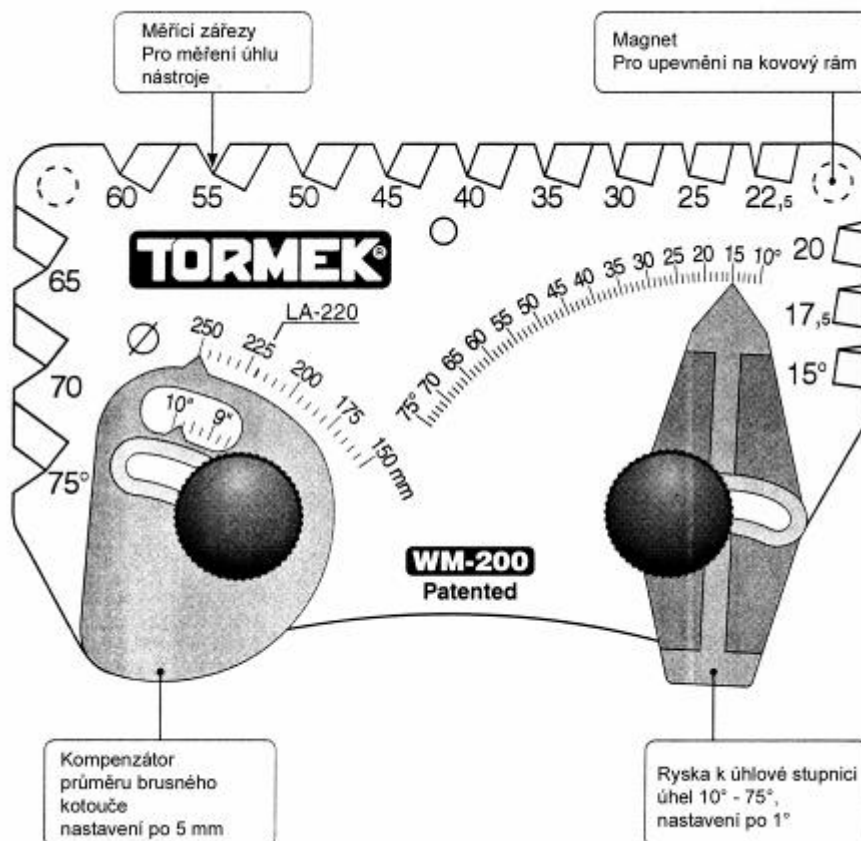

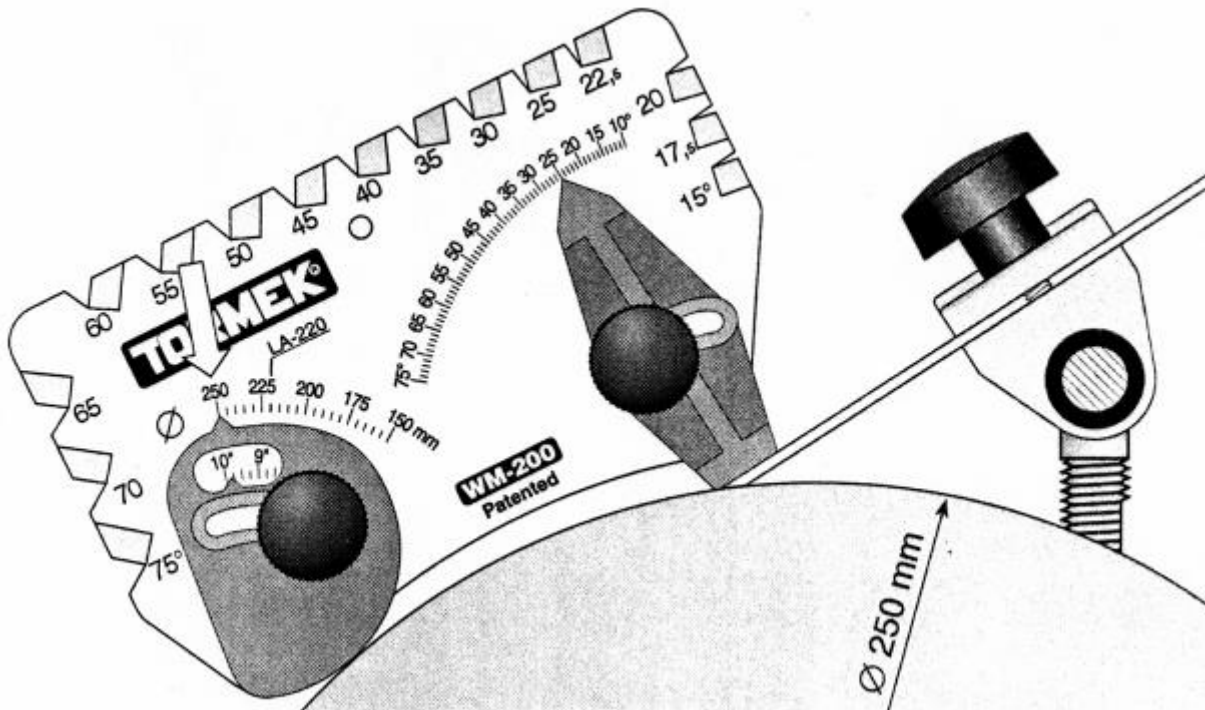

Nastavení želízka do hoblíku – úhel 25°, průměr kotouče 250mm, přípravek SE-77 (76)

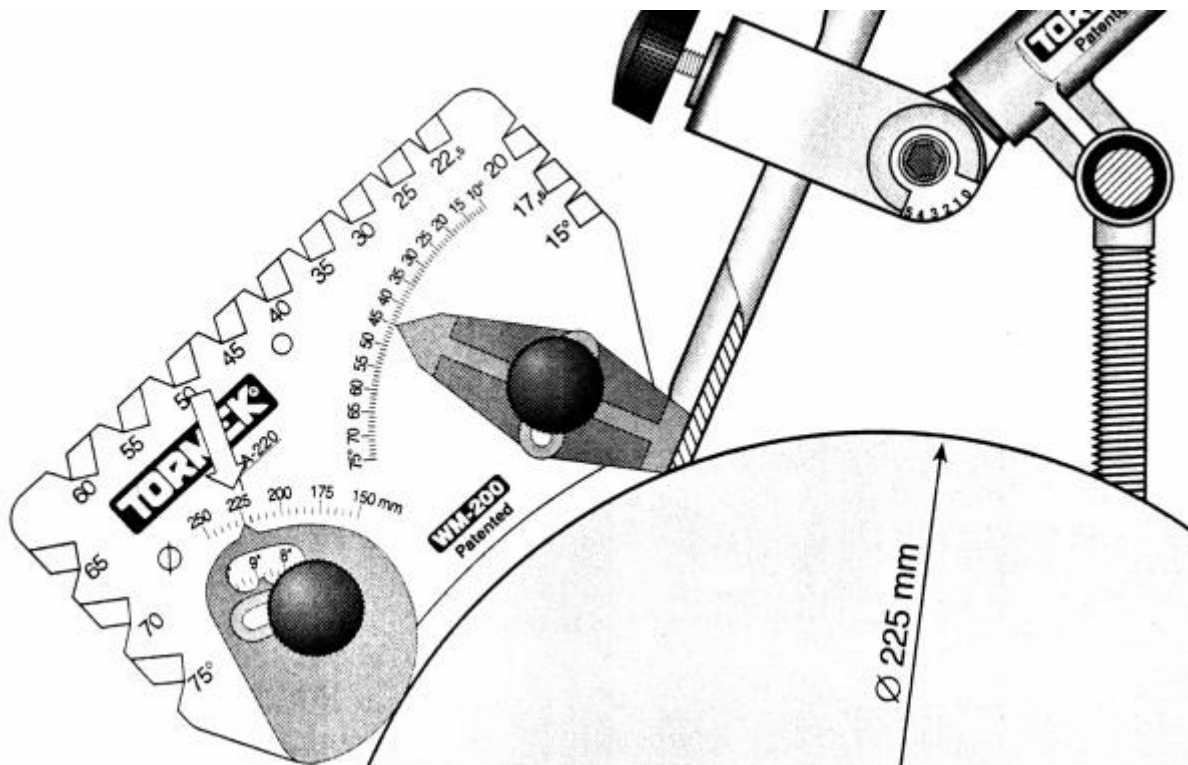

Nastavení úhlu kulatého dláta – úhel 45°, průměr kotouče 225 mm, přípravek SVD-186R (186)

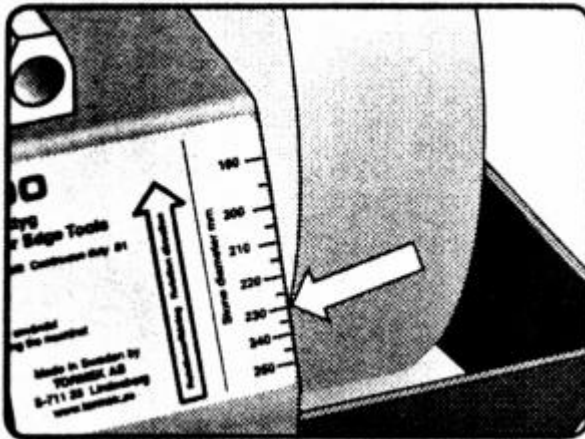

Měrka ukazuje, že průměr kotouče je 230 mm

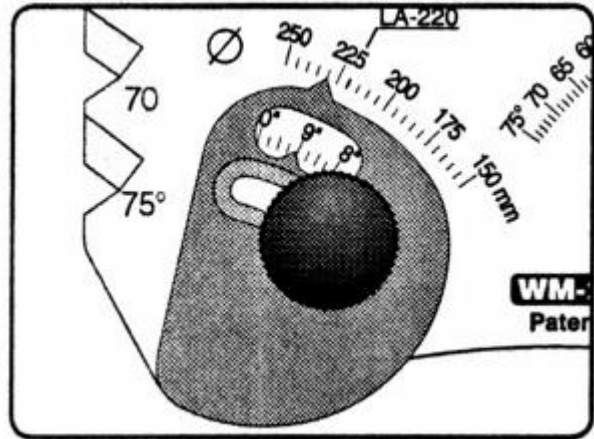

Kompenzátor průměru brusného kotouče nastavíme na 230 mm

Měření úhlu ostří

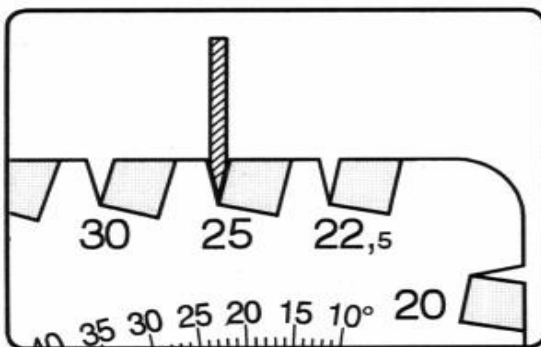

Měření úhlu ostří nože

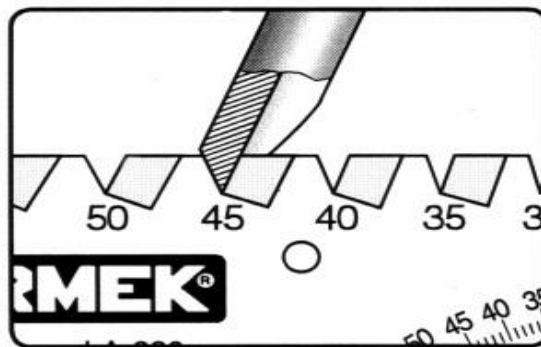

Měření úhlu ostří kulatého dláta